

MULAG

Innovative Gerätetechnik für die Straßenunterhaltung



Randstreifen-Mähgeräte

MRM 300 / MLM 200

Unimog



Mercedes-Benz
Unimog ExpertPartner

Im Rahmen des Partnerschaftsmodells für Geräteaufbauerhersteller wurde das MULAG Fahrzeugwerk als einer der ersten von der Daimler AG mit dem **höchsten Partnerschaftslevel Mercedes-Benz Unimog ExpertPartner** ausgezeichnet.

In dieser erweiterten Zusammenarbeit, die für eine gemeinsame Entwicklung perfekt abgestimmter Geräte, Antriebskonzepte und Schnittstellen in bester Qualität steht, **erfüllt MULAG in höchstem Maße die Anforderungen in den Bereichen Qualität, Vertrieb, Service und Technik**, welche Mercedes-Benz Special Trucks an Aufbauhersteller auf dem Gebiet der individuellen Aufbau­lösungen stellt.

MULAG Randstreifen-Mähgeräte

- Bequemer Ein-Mann-Betrieb
- Flexible Einsatzmöglichkeiten
- Ein- und Ausparkautomatik
- Leistungsfähige Tastautomatik

Straßenunterhaltung einfach und flexibel

Ideal für das Ausmähen im straßennahen Bereich ist das **Randstreifen-Mähgerät MRM 300** aufgrund der niedrigen Bauhöhe auch für den Einsatz unter Schutzplanken geeignet.

Die **Tastarm-Steuerung steuert vollautomatisch** die Mähkopf-Drehgeschwindigkeit abhängig zur gefahrenen Geschwindigkeit. Eine automatische Mähkopffentlastung bewirkt geringen Auflagedruck des Mähkopfes auf dem Boden. Die besondere Bauart der **Sicherheitswelle** reduziert die Steinschlaggefahr im Einsatz auf ein Minimum.

Zusatzausstattung Leitpfostenausmäher

Das Randstreifen-Mähgerät MRM 300 lässt sich optional mit einer Zusatzmäheinrichtung ausstatten, dem **Leitpfostenausmäher MLM 200**, der speziell für den Einsatz in den Nahbereichen von Leitpfosten, Schutzplankenstützen und Schilderpfosten konzipiert ist.

Eine Nachrüstung ist auch an bereits vorhandenen Randstreifen-Mähgeräten möglich.



Gerätesteuerung für MRM 300 mit zusätzlichem Bedienteil für MLM 200

Gerätesteuerung m|control

Die m|control Gerätesteuerung ermöglicht dem Bediener ein ermüdungsfreies Steuern des Randstreifen-Mähgeräts, auch bei längeren Arbeitseinsätzen.

Beim Einsatz mit dem Leitpfostenausmäher MLM 200 wird ein zusätzliches Bedienteil eingebaut. Die kompakten Bedienteile lassen sich problemlos in der Fahrerkabine des Traktors anbringen.

Randstreifen-Mähgerät MRM 300

Das Randstreifen-Mähgerät MRM 300 wird an die Frontanbauplatte des Unimog angebaut und ist **ideal für den Ein-Mann-Betrieb geeignet**. Es kann für den **Rechts- oder Linksbetrieb** eingesetzt werden. Der Antrieb erfolgt über die fahrzeugseitige Leistungshydraulik oder über die Frontzapfwelle des Trägerfahrzeuges. Der MRM 300 kann wahlweise mit zwei bewährten Messerwellen-Konzepten bestückt werden.



Randstreifenmähkopf RMK 1200

Sicherheitswelle



Arbeitsbreite	1,2 m
Spiralsteigung	200 mm
Zahnsegmente	18 Stück
Drehzahl	4800 U/min

- **Bauartbedingt minimierter Steinschlag** – das erhöht die Arbeitssicherheit enorm und hat sich bewährt
- **Weniger Zahnsegmente** – minimiert Folgekosten für Verschleißteile durch geänderte Steigung, jetzt 18 statt 24 Segmente
- **Lebensdauer deutlich erhöht** durch Einsatz von speziell gehärtetem Material im Verschleißteilebereich

Schlegelwelle



Arbeitsbreite	1,2 m
Messer	24 Stück
Drehzahl	3000 U/min

- **Hohe Steinschlagsicherheit** durch neues Schneidekonzept mit robusten Schlegelmessern
- **Feinstes Mulchbild** mit flächiger Mähgutablage

Leitpfostenausmäher MLM 200

Sicherheit mit System

Die regelmäßige Pflege des Straßenbegleitgrüns ist ein wichtiger Faktor für die Sicherheit aller Verkehrsteilnehmer. Der Leitpfostenausmäher MLM 200 reduziert das Gefahrenpotenzial für Straßenwärter erheblich, da die Notwendigkeit für manuelle Nacharbeiten in den Problemzonen entfällt. Sicher und effizient von der Fahrerkabine aus kann das schnell hochwachsende Restgrün an Schutzeinrichtungen ausgemäht werden – ein echtes Sicherheitsplus!



Ausmähen von Schutzplanken



Ausmähen von Leitpfosten



Rotorklinge

Messer	3 Klingen pro Scheibe
Drehzahl	4600 U/min

- **Sehr geringer Leistungsbedarf**
- **Einsatz in Gras** im Bereich der Leiteinrichtung

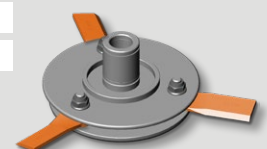

Technische Daten – Übersicht

Randstreifen-Mähgerät MRM 300

Anbau	Frontanbauplatte, Größe 3/5
Reichweite	bis 3,0 m
Antrieb	<ul style="list-style-type: none"> fahrzeugseitige Leistungshydraulik Frontzapfwelle
Messerwellen-ein- / ausschaltung	Elektrisch mit Sicherheits-Stopp in ca. 4 Sekunden (optional)
Steuerung	<ul style="list-style-type: none"> elektro-hydraulisch mit automatischer Mähkopfentlastung geschwindigkeitsabhängige Tastautomatik mit automatischer Anpassung an die Bodenkontur Ein- und Ausparkautomatik

Leitpfostenausmäher MLM 200

Anbau	an Randstreifenmäher MRM 300 (auch bei vorhandenen Geräten nachrüstbar)
Reichweite	bis 2,5 m
Unterfahrhöhe	ca. 180 mm
Antrieb	<ul style="list-style-type: none"> integriert in die Hydraulikanlage des Randstreifenmähers keine zusätzliche Hydraulikversorgung vom Trägerfahrzeug erforderlich
Steuerung	<ul style="list-style-type: none"> elektro-hydraulisch Banktastabtastung mit automatischer Anpassung an die Bodenkontur konstante Abstandsregelung zur Schutzplanke



MRM 300 / MLM 200 in Transportstellung



MLM 200 – Ideale Ergänzung zum Einsatz eines Randstreifenmähers



Blick auf die Mähgeräte

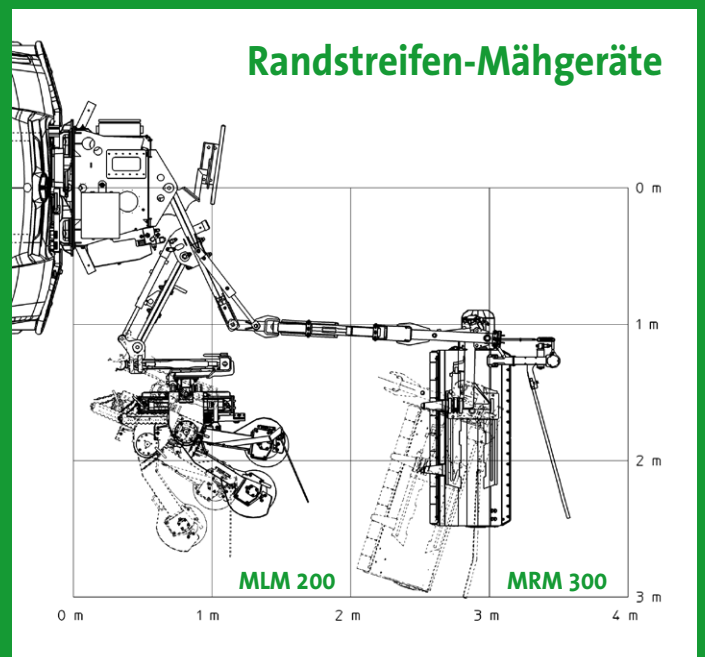

Arbeitsbereich des MRM 300 mit angebautem MLM 200

Vertrieb

Hersteller

MULAG

MULAG Fahrzeugwerk
Heinz Wössner GmbH u. Co. KG
Gewerbestraße 8
77728 Oppenau
Deutschland

Tel. +49 7804 913-0
Fax +49 7804 913-163
E-Mail info@mulag.de
Web www.mulag.de

