

MULAG

Innovative Gerätetechnik für die Straßenunterhaltung



Leitpfostenmähergerät

MLM 200

Unimog U20

Leitpfostenmähergerät MLM 200

Technische Daten / Unimog U20

Einsatzgebiet	Ausmähen von Schutzplanken, Leitpfosten und Verkehrszeichen
Anbau	an Randstreifenmähergerät MRM 300 (auch an vorhandene Geräte nachrüstbar)
Reichweite	bis 2,5 m
Unterfahrhöhe	ca. 180 mm
Antrieb	<ul style="list-style-type: none"> - integriert in die Hydraulikanlage des Randstreifenmähergerätes - keine zusätzliche Hydraulikversorgung vom Trägerfahrzeug erforderlich
Steuerung	<ul style="list-style-type: none"> - elektro-hydraulisch - Banktastabtastung mit automatischer Anpassung an die Bodenkontur - Konstante Abstandsregelung zur Schutzplanke
Arbeitsgerät	rotierende Schneidköpfe



MLM 200 an Unimog U20 in Transportstellung



Ideale Ergänzung zum Einsatz eines Randstreifenmähers



Profigerätetechnik in bewährter MULAG-Qualität



Ausmähen von Schutzplanken



Ausmähen von Leitpfosten

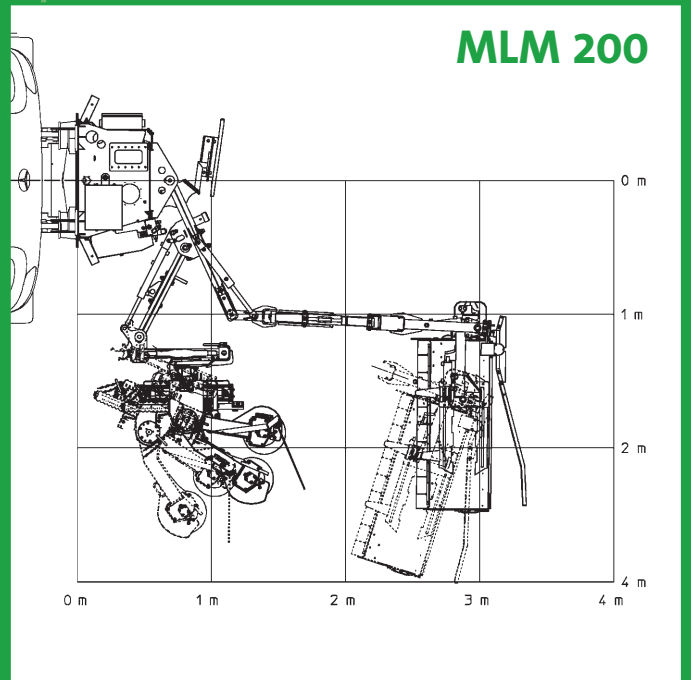

Reichweitendiagramm MLM 200

Vertrieb

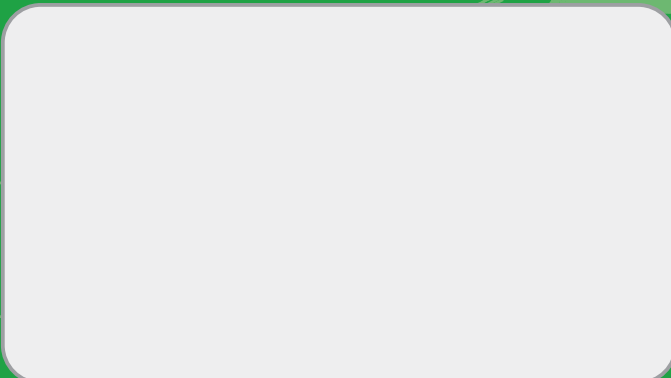

Hersteller

MULAG

MULAG Fahrzeugwerk
Heinz Wössner GmbH u. Co. KG
Gewerbestraße 8
77728 Oppenau
Deutschland

Tel +49-(0)7804-913-0
Fax +49-(0)7804-913-163
E-Mail info@mulag.de
Web www.mulag.de



© MULAG Fahrzeugwerk Heinz Wössner GmbH u. Co. KG // Änderungen vorbehalten, Dok 0208_320_u20

